

变频器外形与安装尺寸图

Size 1

单位: mm

规格	W	W1	W2	H	H1	D	M	N
S3100-2T0.4G	108	94	94	138.1	118	159.5	5	5
S3100-2T0.75G								
S3100-2T1.5G								
S3100-4T0.75G/1.5P								
S3100-4T1.5G/2.2P								
S3100-4T2.2G/4.0P								

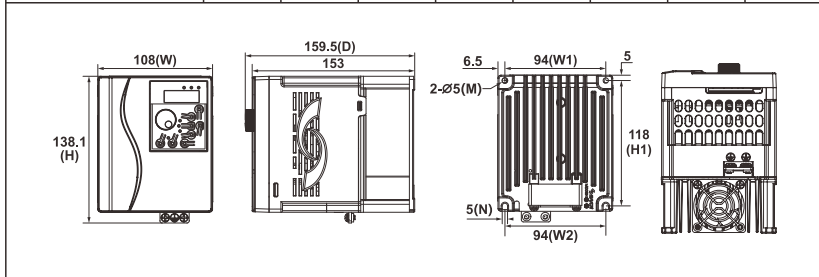

Size 2

单位: mm

规格	W	W1	W2	H	H1	D	M	N
S3100-2T2.2G	130	108	108	209	198	169.8	5	5
S3100-2T4.0G								
S3100-4T4.0G/5.5P								
S3100-4T5.5G/7.5P								
S3100-4T7.5G								

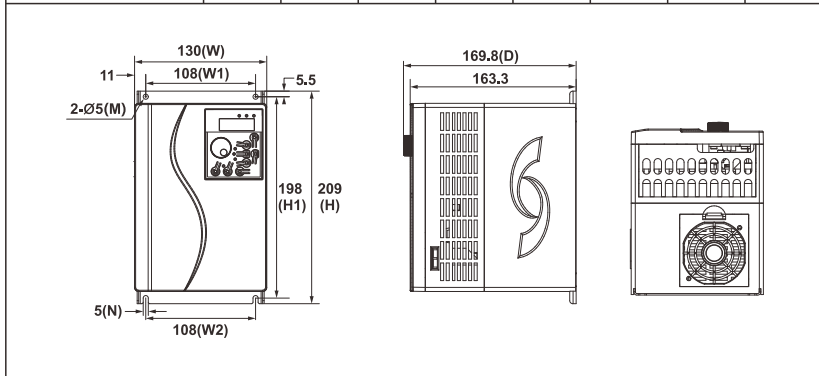

Size 3

单位: mm

规格	W	W1	W2	H	H1	D	M	N
S3100-4T7.5G/11P	140	122	122	260	248	176.6	6	6
S3100-4T11G/15P								

Size 4

单位: mm

规格	W	W1	W2	H	H1	D	M	N
S3100-2T5.5G	180	160	160	298	284	180	6.5	6.5
S3100-2T7.5G								
S3100-2T11G								
S3100-4T15G/18.5P								
S3100-4T18.5G/22P								

Size 5

单位: mm

规格	W	W1	W2	H	H1	D	M	N
S3100-2T11G	260	176	176	412	397.5	203	6.5	13
S3100-2T15G								
S3100-2T18.5G								
S3100-4T22G/30P								
S3100-4T30G/37P								
S3100-4T37G/45P								

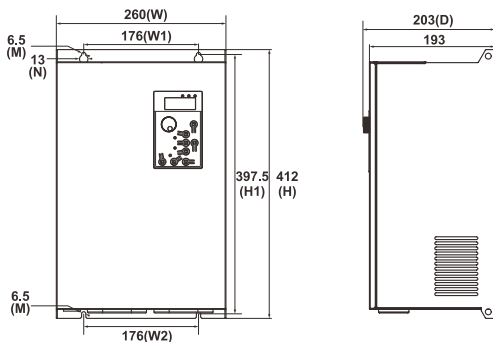

Size 6

单位: mm

规格	W	W1	W2	H	H1	D	M	N
S3100-4T45G/55P	305	160	-	460	442	243	7	14

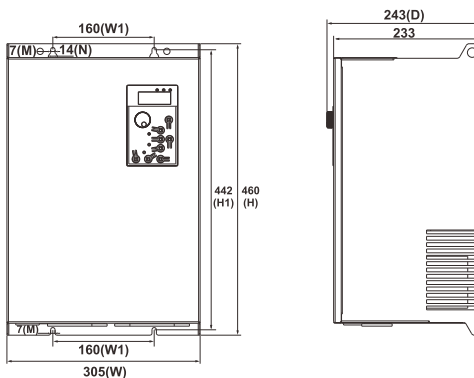

Size 7

单位: mm

规格	W	W1	W2	H	H1	D	M	N
S3100-4T55G/75P	320	160	-	580	563	280	9	17
S3100-4T75G/90P								
S3100-4T90G/110P								
S3100-4T110G								

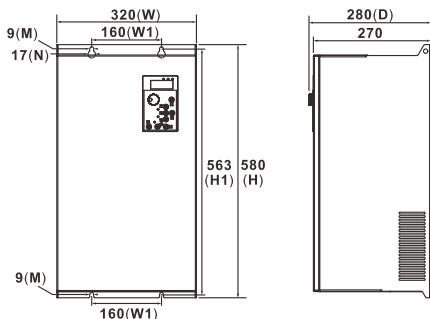

Size 8

单位: mm

规格	W	W1	W2	H	H1	D	M	N
S3100-4T110G/132P	380	160	-	724.2	694	330.5	12	22
S3100-4T132G/160P								
S3100-4T160G								

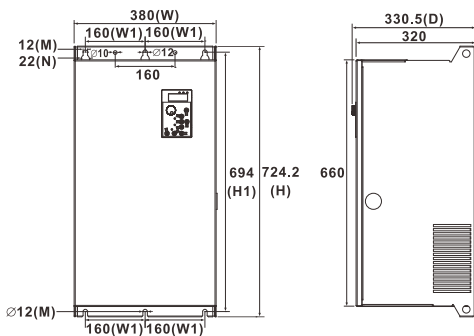

Size 9

单位: mm

规格	W	W1	W2	H	H1	D	M	N
S3100-4T160G/200P	460	160	160	778	745	340	12.5	12.5

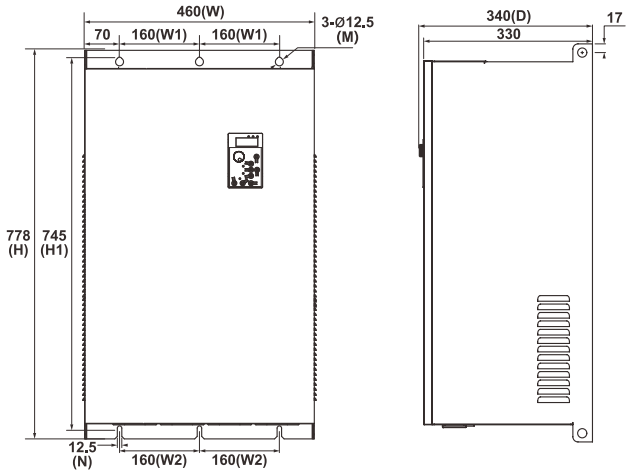

Size 10

单位: mm

规格	W	W1	W2	H	H1	D	M	N
S3100-4T200G/220P	450	160	160	780	746	385	12	25

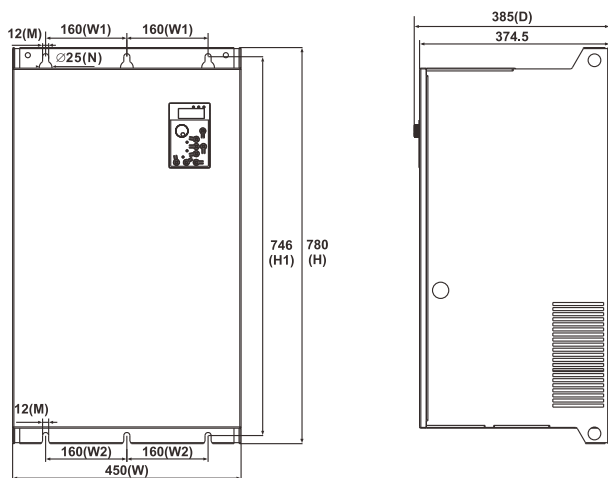

Size 11

单位: mm

规格	W	W1	W2	H	H1	D	M	N
S3100-4T220G/280P	500	190	190	882	849	414	13	25
S3100-4T280G/315P								
S3100-4T315G								

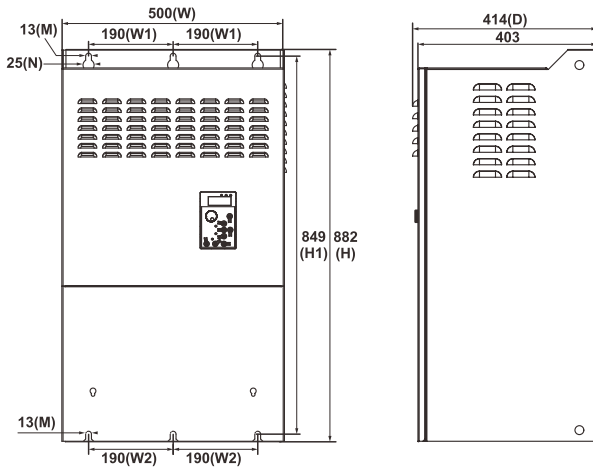

Size 12

单位: mm

规格	W	W1	W2	H	H1	D	M	N
S3100-4T315G/355P	626	250	-	982	949	408	13	25
S3100-4T355G/400P								
S3100-4T400G/450P								

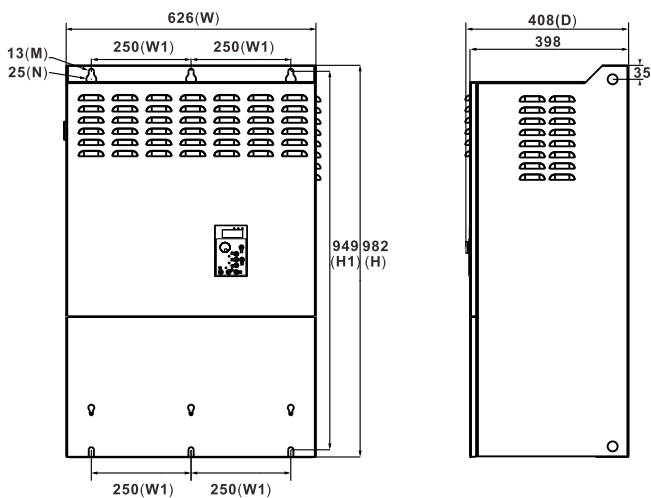

Size 13

单位: mm

规格	W	W1	W2	H	H1	D	M	N
S3100-4T500G	737	250	-	982	947	413	13	25

